

ГОСТ 8644-68*

Группа В62

МЕЖГОСУДАРСТВЕННЫЙ СТАНДАРТ
ТРУБЫ СТАЛЬНЫЕ ПЛОСКООВАЛЬНЫЕ
СОРТАМЕНТ
FLAT-SIDED OVAL STEEL TUBES. RANGE

ОКП 13 4400, 13 5100, 13 7300

Дата введения 1969-01-01

УТВЕРЖДЕН И ВВЕДЕН В ДЕЙСТВИЕ Комитетом стандартов, мер и измерительных приборов при Совете Министров СССР 25 апреля 1968 г.

Ограничение срока действия снято Постановлением Госстандарта от 11.06.91 N

852 ВЗАМЕН ГОСТ 8644-57

* ИЗДАНИЕ с Изменением N 1, утвержденным в мае 1986 г. (ИУС 8-86).

1. Настоящий стандарт распространяется на стальные бесшовные и электросварные холоднотянутые плоскоовальные трубы.

2. Форма и размеры труб должны соответствовать:

тип А - черт.1 и табл.1;

тип Б - черт.2 и табл.2;

тип В - черт.3 и табл.3

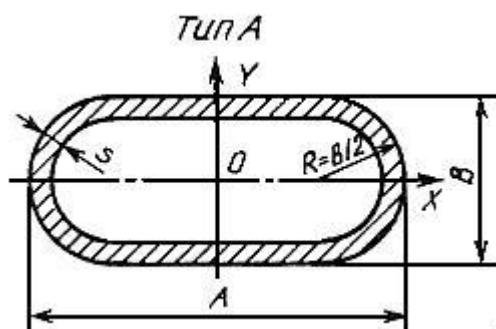

Черт.1

Таблица 1

Размеры, мм

A	B	s	Площадь сечения, см ²	Масса 1 м, кг	Момент инерции, см ⁴ ≈		Момент сопротивления, см ³ ≈	
					I _x	I _y	W _x	W _y
6	3	0,8	0,103	0,0811	0,000985	0,00320	0,00657	0,0107
7	3	0,8	0,119	0,0936	0,00119	0,00506	0,00791	0,0145
8	4	0,8	0,144	0,113	0,00276	0,00851	0,0138	0,0213
		1,0	0,174	0,137	0,00304	0,00975	0,0152	0,0244
9	3	0,8	0,151	0,119	0,00159	0,0107	0,0106	0,0237
		1,0	0,183	0,144	0,00169	0,0125	0,0113	0,0272
10	5	0,8	0,186	0,146	0,00598	0,0178	0,0239	0,0356
		1,0	0,226	0,177	0,00675	0,0208	0,0270	0,0415
11	5	0,8	0,202	0,158	0,00670	0,0234	0,0268	0,0425
		1,0	0,246	0,193	0,00757	0,0274	0,0303	0,0498
12	4	0,8	0,208	0,164	0,00444	0,0275	0,0222	0,0458
		1,0	0,254	0,200	0,00491	0,0323	0,0246	0,0538
	6	0,8	0,227	0,178	0,01110	0,0322	0,0369	0,0537
		1,0	0,277	0,217	0,0127	0,0380	0,0424	0,0634
14	7	0,8	0,268	0,210	0,0184	0,0529	0,0527	0,0756
		1,0	0,328	0,258	0,0214	0,0630	0,0612	0,0900
		1,5	0,469	0,368	0,0268	0,0833	0,0766	0,119
16	8	0,8	0,309	0,243	0,0285	0,0810	0,0713	0,101
		1,0	0,380	0,298	0,0335	0,0969	0,0837	0,121
		1,5	0,546	0,429	0,0428	0,130	0,107	0,163
18	6	0,8	0,323	0,253	0,0176	0,101	0,0587	0,112
		1,0	0,397	0,312	0,0203	0,121	0,0677	0,134
		1,5	0,572	0,449	0,0249	0,163	0,0829	0,181
		1,8	0,670	0,526	0,0264	0,184	0,0881	0,204
		2,0	0,731	0,574	0,0271	0,196	0,0903	0,218
	8	1,0	0,420	0,330	0,0384	0,135	0,0960	0,149
		1,5	0,606	0,476	0,0493	0,183	0,123	0,203
		1,8	0,711	0,558	0,0538	0,207	0,135	0,230
2,0	0,777	0,610	0,0562	0,221	0,140	0,246		
20	10	1,0	0,483	0,379	0,0696	0,198	0,139	0,198
		1,5	0,701	0,550	0,0921	0,272	0,184	0,272
		1,8	0,824	0,647	0,102	0,310	0,205	0,310
		2,0	0,903	0,709	0,108	0,332	0,216	0,332
22	6	1,0	0,477	0,375	0,0253	0,214	0,0846	0,195
		1,5	0,692	0,543	0,0312	0,294	0,104	0,268
		1,8	0,814	0,639	0,0332	0,335	0,111	0,305
		2,0	0,891	0,700	0,0340	0,359	0,113	0,326
25	18	1,0	0,674	0,529	0,295	0,467	0,327	0,374
		1,5	0,988	0,775	0,410	0,657	0,456	0,526
		1,8	1,168	0,917	0,470	0,759	0,523	0,607
		2,0	1,285	1,009	0,507	0,822	0,563	0,657
28	8	1,0	0,620	0,487	0,0631	0,466	0,158	0,333
		1,5	0,906	0,711	0,0815	0,652	0,204	0,466
		1,8	1,071	0,840	0,0894	0,751	0,224	0,536
		2,0	1,177	0,924	0,0935	0,812	0,234	0,580
	10	1,0	0,643	0,505	0,102	0,502	0,204	0,358
		1,5	0,941	0,738	0,136	0,705	0,272	0,503

		1,8	1,112	0,873	0,152	0,813	0,303	0,581
		2,0	1,223	0,950	0,160	0,879	0,321	0,628
	12	1,0	0,666	0,522	0,150	0,536	0,250	0,383
		1,5	0,975	0,765	0,203	0,755	0,338	0,539
		1,8	1,153	0,905	0,229	0,872	0,381	0,623
		2,0	1,268	0,995	0,244	0,945	0,406	0,675
32	10	1,0	0,723	0,567	0,118	0,727	0,237	0,455
		1,5	1,061	0,833	0,158	1,03	0,316	0,643
		2,0	1,883	1,085	0,186	1,29	0,373	0,808
	12	1,0	0,746	0,585	0,174	0,774	0,290	0,484
		1,5	1,095	0,859	0,236	1,09	0,393	0,685
		2,0	1,428	1,121	0,284	1,38	0,474	0,863
	16	1,0	0,791	0,621	0,313	0,863	0,392	0,539
		1,5	1,163	0,913	0,435	1,23	0,543	0,767
		2,0	1,520	1,193	0,536	1,55	0,670	0,969
36	12	1,0	0,826	0,648	0,198	1,07	0,331	0,595
		1,5	1,215	0,954	0,269	1,53	0,449	0,848
		2,0	1,588	1,247	0,325	1,93	0,541	1,07
40	20	1,0	0,997	0,783	0,631	1,72	0,631	0,861
		1,5	1,47	1,16	0,890	2,48	0,890	1,24
		2,0	1,93	1,52	1,114	3,16	1,114	1,58
45	16	1,0	1,05	0,825	0,460	2,18	0,575	0,970
		1,5	1,55	1,22	0,640	3,15	0,801	1,39
		2,0	2,04	1,60	0,792	4,03	0,990	1,79
50	25	1,0	1,254	0,984	1,26	3,42	1,01	1,37
		1,5	1,86	1,46	1,80	4,96	1,44	1,98
		2,0	2,45	1,92	2,29	6,39	1,83	2,56
55	16	1,0	1,25	0,982	0,573	3,79	0,716	1,38
		1,5	1,85	1,45	0,799	5,49	0,998	1,99
		2,0	2,44	1,92	0,990	7,08	1,24	2,57
60	20	1,0	1,40	1,10	0,993	5,17	0,993	1,72
		1,5	2,07	1,63	1,40	7,52	1,40	2,51
		2,0	2,73	2,14	1,77	9,72	1,77	3,24
	25	1,0	1,45	1,14	1,55	5,58	1,24	1,86
		1,5	2,16	1,69	2,22	8,13	1,78	2,71
		2,0	2,85	2,23	2,82	10,53	2,26	3,51
	32	1,0	1,53	1,20	2,52	6,13	1,57	2,04
		1,5	2,28	1,79	3,63	8,95	2,27	2,98
		2,0	3,005	2,36	4,65	11,6	2,91	3,87
65	32	1,0	1,53	1,28	2,76	7,59	1,72	2,34
		1,5	2,43	1,91	3,98	11,09	2,49	3,41
		2,0	3,20	2,52	5,10	14,40	3,19	4,43
70	36	1,0	1,78	1,40	3,77	9,68	2,09	2,76
		1,5	2,65	2,08	5,46	14,18	3,03	4,05
		2,0	3,50	2,74	7,03	18,45	3,91	5,27
75	25	1,5	2,61	2,05	2,84	14,96	2,27	3,99
		2,0	3,45	2,70	3,61	19,46	2,89	5,19
		2,5	4,27	3,35	4,31	23,73	3,45	6,33
80	40	1,5	3,01	2,37	7,82	21,11	3,91	5,28
		2,0	3,99	3,13	10,10	27,56	5,05	6,89
		2,5	4,95	3,88	12,24	33,72	6,12	8,43
85	28	1,5	2,96	2,32	4,11	21,88	2,93	5,15

		2,0	3,91	3,07	5,25	28,55	3,75	6,72
		2,5	4,85	3,81	6,29	34,92	4,49	8,22
90	32	1,5	3,18	2,49	5,73	26,73	3,58	5,94
		2,0	4,20	3,30	7,36	34,93	4,60	7,76
		2,5	5,22	4,10	8,86	42,79	5,54	9,51
Трубы специальных размеров								
17,0	6,6	0,8	0,312	0,245	0,0203	0,0888	0,0616	0,104
		1,0	0,384	0,301	0,0236	0,106	0,0715	0,125
		1,5	0,552	0,434	0,0294	0,143	0,0890	0,169
		1,8	0,646	0,507	0,0315	0,161	0,0954	0,189
		2,0	0,705	0,553	0,0324	0,171	0,0984	0,202
17,5	5,0	1,0	0,376	0,296	0,0129	0,1047	0,0515	0,1197
		0,8	0,306	0,240	0,0113	0,0875	0,0452	0,1000
18,0	10,8	1,8	0,768	0,603	0,107	0,237	0,198	0,263
19,5	2,5	0,4	0,162	0,127	0,0166	0,0550	0,0133	0,0564
20,4	11,9	1,0	0,512	0,402	0,102	0,225	0,171	0,220
		1,5	0,745	0,585	0,137	0,310	0,230	0,304
		1,8	0,877	0,689	0,154	0,354	0,259	0,347
		2,0	0,962	0,755	0,164	0,381	0,275	0,374
20,6	12,1	1,8	0,888	0,697	0,162	0,367	0,267	0,357
23,6	13,6	1,8	1,03	0,806	0,245	0,568	0,360	0,482
25,0	8,6	0,8	0,458	0,360	0,0551	0,286	0,128	0,229
28,6	16,1	1,8	1,26	0,988	0,441	1,05	0,548	0,732
29,4	13,4	1,0	0,710	0,557	0,198	0,639	0,296	0,435
		1,5	1,04	0,817	0,272	0,904	0,405	0,615
		1,8	1,23	0,967	0,308	1,05	0,460	0,712
		2,0	1,36	1,06	0,330	1,13	0,493	0,772
30,8	17,2	1,8	1,36	1,07	0,553	1,32	0,643	0,859
42,0	26,5	5,0	4,93	3,87	3,88	8,04	2,93	3,83
46,0	30,0	6,0	6,44	5,06	6,28	1,24	4,19	5,39
63,0	9,0	1,0	1,33	1,05	0,194	4,82	0,431	1,53

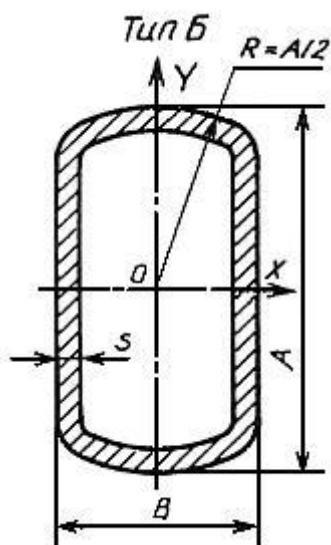

Черт.2

Таблица 2

Размеры, мм

A	B	ε	Площадь сечения, см ²	Масса 1 м, кг	Момент инерции, см ⁴ ≈		Момент сопротивления, см ³ ≈	
					I _x	I _y	W _x	W _y
16	10	1,0	0,428	0,336	1,123	0,062	0,154	0,124
		1,5	0,618	0,486	0,167	0,0815	0,209	0,163
20	10	1,0	0,520	0,408	0,234	0,0807	0,234	0,161
		1,5	0,754	0,592	0,323	0,107	0,323	0,213
25	16	1,0	0,690	0,542	0,508	0,272	0,407	0,340
		1,5	1,01	0,794	0,716	0,376	0,572	0,470
		2,0	1,32	1,034	0,895	0,461	0,716	0,577
32	22	1,0	0,903	0,709	1,112	0,674	0,695	0,613
		1,5	1,33	1,045	1,59	0,953	0,993	0,866
		2,0	1,74	1,37	2,017	1,195	1,26	1,087
		2,5	2,14	1,68	2,40	1,41	1,50	1,28
40	20	1,0	1,07	0,842	2,040	0,733	1,02	0,733
		1,5	1,58	1,24	2,93	1,03	1,47	1,03
		2,0	2,08	1,63	3,75	1,29	1,87	1,29
		2,5	2,55	2,01	4,49	1,51	2,24	1,51
50	20	1,0	1,29	1,01	3,75	0,931	1,50	0,931
		1,5	1,91	1,50	5,44	1,31	2,17	1,31
		2,0	2,51	1,97	6,99	1,65	2,80	1,65
		2,5	3,09	2,43	8,43	1,93	3,37	1,93
60	25	1,5	2,33	1,82	9,70	2,55	3,23	2,04
		2,0	3,07	2,41	12,56	3,24	4,19	3,59
		2,5	3,79	2,97	15,24	3,85	5,08	3,08
		3,0	4,50	3,53	17,76	4,39	5,92	3,52
80	60	1,5	3,55	2,78	27,95	19,76	6,98	6,59
		2,0	4,70	3,69	36,56	25,76	9,14	8,59
		2,5	5,83	4,60	44,83	31,49	11,21	10,49
		3,0	6,95	5,46	52,80	36,95	13,19	12,32
		3,5	8,05	6,32	60,39	42,15	15,09	14,05

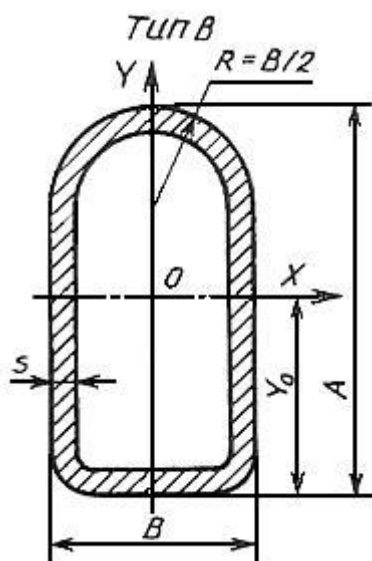

Черт.3

Таблица 3

Размеры, мм

A	B	s	Площадь сечения, см ²	y ₀	Масса 1 м, кг	Момент инерции, см ⁴ ≈		Момент сопротивления, см ³ ≈	
						I _x	I _y	W _x	W _y
14	9	1,0	0,386	6,26	0,303	0,0866	0,0436	0,113	0,0969
16	9	1,0	0,426	7,33	0,334	0,123	0,0501	0,142	0,111
18	9	1,0	0,466	8,33	0,366	0,168	0,0565	0,174	0,126
		1,5	0,672	8,36	0,527	0,229	0,733	0,238	0,163
20	12	1,0	0,553	9,11	0,434	0,260	0,120	0,239	0,199
		1,5	0,802	9,14	0,630	0,359	0,160	0,331	0,267
22	9	1,0	0,546	10,29	0,428	0,287	0,0694	0,245	0,154
		1,5	0,792	10,33	0,621	0,396	0,0904	0,340	0,201
25	10	1,0	0,621	11,71	0,488	0,425	0,100	0,320	0,200
		1,5	0,905	11,74	0,711	0,592	0,132	0,447	0,265
		2,0	1,171	11,78	0,919	0,734	0,156	0,555	0,311
28	18	1,5	1,184	12,69	0,929	1,101	0,565	0,718	0,627
		2,0	1,543	12,72	1,211	1,385	0,698	0,907	0,776
32	12	1,5	1,162	15,06	0,912	1,264	0,260	0,746	0,434
		2,0	1,514	15,10	1,189	1,590	0,313	0,941	0,521
	16	1,5	1,257	14,78	0,986	1,461	0,498	0,848	0,623
		2,0	1,640	14,81	1,287	1,846	0,612	1,074	0,765
36	18	1,5	1,424	16,61	1,118	2,119	0,728	1,093	0,809
		2,0	1,863	16,65	1,462	2,692	0,904	1,391	1,00
40	25	1,5	1,709	18,12	1,341	3,328	1,56	1,521	1,33
		2,0	2,243	18,16	1,760	4,259	2,09	1,950	1,67
		2,5	2,759	18,19	2,165	5,111	2,48	2,344	1,98
45	18	1,5	1,694	21,05	1,330	3,812	0,913	1,592	1,01

		2,0	2,223	21,09	1,745	4,879	1,14	2,040	1,26
		2,5	2,734	21,12	2,146	5,854	1,32	2,452	1,47
50	25	1,5	2,009	23,03	1,577	5,912	2,07	2,192	1,66
		2,0	2,643	23,06	2,074	7,613	2,62	2,826	2,10
		2,5	3,259	23,10	2,558	9,191	3,12	3,416	2,49

Примечание. Масса труб вычислена при плотности стали 7,85 г/см³

Примеры условных обозначений

Труба наружными размерами $A=50$ мм, $B=25$ мм, толщиной стенки $S=1,5$ мм, длиной, кратной 1500 мм, из стали марки 10, группы В ГОСТ 13663-86:

$$\text{Труба} \frac{50 \times 25 \times 1,5 \times 1500 \text{кр} \text{ГОСТ } 8644 - 68}{В 10 \text{ГОСТ } 13663 - 86}$$

То же, мерной длиной 6000 мм:

$$\text{Труба} \frac{50 \times 25 \times 1,5 \times 6000 \text{ГОСТ } 8644 - 68}{В 10 \text{ГОСТ } 13663 - 86}$$

То же, немерной длины:

$$\text{Труба} \frac{50 \times 25 \times 1,5 \text{ГОСТ } 8644 - 68}{В 10 \text{ГОСТ } 13663 - 86}$$

При обозначении плоскоовальной трубы типов А, Б или В после слова "труба" должна быть соответственно вставлена буква А, Б или В.

(Измененная редакция, Изм. N 1).

3. Длина труб, а также предельные отклонения по размерам должны соответствовать ГОСТ 8639-82.
4. Технические требования должны соответствовать ГОСТ 13663-86.

Текст документа сверен по:
 официальное издание
 Трубы металлические и соединительные части к ним.
 Часть 3. Трубы сварные. Трубы профильные: Сб. ГОСТов. -
 М.: ИПК Издательство стандартов, 2001